



ProHeat® Pro-Tech^{MC}

GUIDE DE L'UTILISATEUR

Séries 7920 / 7901
Séries 8915 / 8910

3 Instructions de sécurité

4 Schéma du produit/
Accessoires

5 Assemblage

6-17 Caractéristiques/
Fonctionnement

17-19 Entretien normal

20-21 Diagnostic de pannes

22 Service aux clients

23 Pièces de rechange

24 Garantie





*Merci d'avoir acheté un appareil de nettoyage en
profondeur ProHeat® Pro-Tech^{MC} de BISSELL.*

Nous sommes heureux que vous ayez acheté un appareil de nettoyage en profondeur avec chauffe-solution *ProHeat Pro-Tech* de BISSELL. Toutes nos connaissances en matière d'entretien des planchers ont été mises à profit au cours de la conception et de la fabrication de ce système de nettoyage pour la maison complet et d'avant-garde.

Votre appareil *ProHeat Pro-Tech* est fabriqué avec beaucoup d'attention et nous offrons une garantie limitée de un an. Nous sommes aussi soutenus par un service aux clients bien informé, dévoué, qui saura vous répondre avec empressement et courtoisie.

Mon arrière-grand-père a inventé les balais mécaniques en 1876. Aujourd'hui, BISSELL est le chef de file mondial en matière de conception, de fabrication et de service de produits d'entretien ménagers de qualité supérieure, comme l'appareil *ProHeat Pro-Tech*.

Merci, de la part de tous les employés de BISSELL.

Le président et chef de l'exploitation,

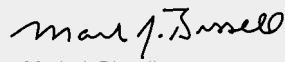

Mark J. Bissell

INSTRUCTIONS DE SÉCURITÉ IMPORTANTES

Lorsqu'on utilise un appareil électrique, des précautions fondamentales doivent être prises, y compris celles qui suivent.

Lire toutes les instructions avant d'utiliser l'appareil PROHEAT® PRO-TECH®.

⚠ AVERTISSEMENT : Pour réduire les risques d'incendie, de choc électrique ou de blessure :

- Ne pas immerger l'appareil.
- Utiliser seulement sur des surfaces humidifiées par un processus de nettoyage.
- Toujours brancher l'appareil dans une prise correctement mise à la terre.
- Se reporter aux instructions de mise à la terre.
- Débrancher l'appareil après le nettoyage et avant l'entretien ou le diagnostic de pannes.
- Ne pas laisser l'appareil sans surveillance lorsqu'il est branché.
- Ne pas faire l'entretien de l'appareil lorsqu'il est branché.
- Ne pas utiliser l'appareil si la fiche ou le cordon est endommagé.
- Retourner l'appareil au centre de service s'il ne fonctionne pas correctement, s'il est endommagé, s'il est tombé par terre ou dans l'eau, ou s'il a été oublié à l'extérieur.
- Protéger l'appareil de la pluie. Ranger l'appareil à l'intérieur.
- Ne pas se servir du cordon comme poignée pour tirer ou pour transporter l'appareil. Éviter de fermer une porte sur le cordon. Éviter de tirer le cordon près des coins ou des bords coupants, ou de passer l'appareil sur le cordon. Tenir le cordon à l'écart des surfaces chauffées.
- Ne pas transporter l'appareil lorsqu'il fonctionne.
- Pour débrancher l'appareil, saisir la fiche et non le cordon.
- Ne pas toucher à la fiche ni à l'appareil avec des mains mouillées.
- Ne pas mettre d'objets dans les ouvertures de l'appareil. Ne pas utiliser l'appareil si les ouvertures sont bloquées ou si la circulation d'air est obstruée.
- Tenir les cheveux, les vêtements amples, les doigts ou les autres parties du corps à l'écart des ouvertures et des pièces en mouvement.
- Ne pas aspirer des objets chauds ni des objets en combustion.
- Ne pas aspirer de matières inflammables ou combustibles (liquide à briquet, essence, pétrole, etc.) ni utiliser l'appareil en présence de vapeurs ou de liquides explosifs.
- Ne pas utiliser l'appareil dans un espace fermé, rempli de vapeurs de peinture à base d'huile, de diluant à peinture et de certaines substances contre les mites, ou de poussière inflammable ou d'autres vapeurs explosives et toxiques.
- Ne pas aspirer des matières toxiques (chlore, ammoniac, produit pour déboucher les tuyaux, essence, etc.).
- Ne pas modifier la fiche mise à la terre à 3 broches.
- Ne pas utiliser l'appareil comme un jouet.
- Ne pas utiliser l'appareil à d'autres fins qu'à celles mentionnées dans le présent guide de l'utilisateur.

- Ne pas utiliser l'appareil si la porte d'accès à la courroie n'est pas fixée solidement en place.
- Ne pas débrancher l'appareil en tirant sur le cordon.
- Utiliser seulement les accessoires recommandés par le fabricant.
- Utiliser seulement les nettoyeurs BISSELL conçus spécialement pour cet appareil.
- Garder les ouvertures libres de toute poussière, cheveux, peluche, etc.
- Placer l'appareil sur une surface plane.
- Fermer toutes les commandes avant de débrancher l'appareil.
- Nettoyer les escaliers avec grande prudence.
- Faire bien attention si l'appareil est utilisé par un enfant ou à proximité de celui-ci.

CONSERVER LES PRÉSENTES INSTRUCTIONS.

LE PRÉSENT MODÈLE D'APPAREIL EST CONÇU POUR UN USAGE DOMESTIQUE SEULEMENT. La garantie est annulée si l'appareil est utilisé à des fins commerciales.

INSTRUCTIONS DE MISE À LA TERRE.

Cet appareil doit être branché à un câblage mis à la terre. En cas de fonctionnement défectueux ou de panne, la mise à la terre assure un parcours sécuritaire de faible résistance pour le courant électrique, ce qui réduit les risques de choc électrique. Le cordon de l'appareil est muni d'un conducteur de terre et d'une fiche de terre. Il doit être branché dans une prise de courant correctement installée et mise à la terre conformément à tous les codes et règlements locaux.

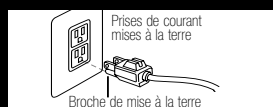

⚠ AVERTISSEMENT : Une mauvaise connexion du fil de terre de l'appareil peut entraîner un risque de choc électrique. En cas de doutes, consulter un électricien qualifié ou une personne affectée à l'entretien. **NE PAS MODIFIER LA FICHE DE L'APPAREIL.** Si la fiche n'entre pas dans la prise de courant, demander à un électricien qualifié d'en installer une adéquate. L'appareil est conçu pour être utilisé avec un circuit nominal de 120 volts et il est muni d'une fiche de branchement de terre semblable à celle illustrée ci-dessus. S'assurer que l'appareil est branché dans une prise de courant ayant la même configuration que la fiche. Ne pas utiliser d'adaptateur avec l'appareil en question.

Toujours garder une quantité suffisante de préparation Fiber Cleansing Formula^{MC} de BISSELL et de cartouches de traitement Scotchgard^{MC} à portée de la main de façon à ne pas être pris au dépourvu. Toujours utiliser les préparations de nettoyage en profondeur BISSELL. Les solutions de nettoyage qui ne sont pas signées BISSELL risquent d'endommager l'appareil; l'utilisation de telles solutions annule la garantie.

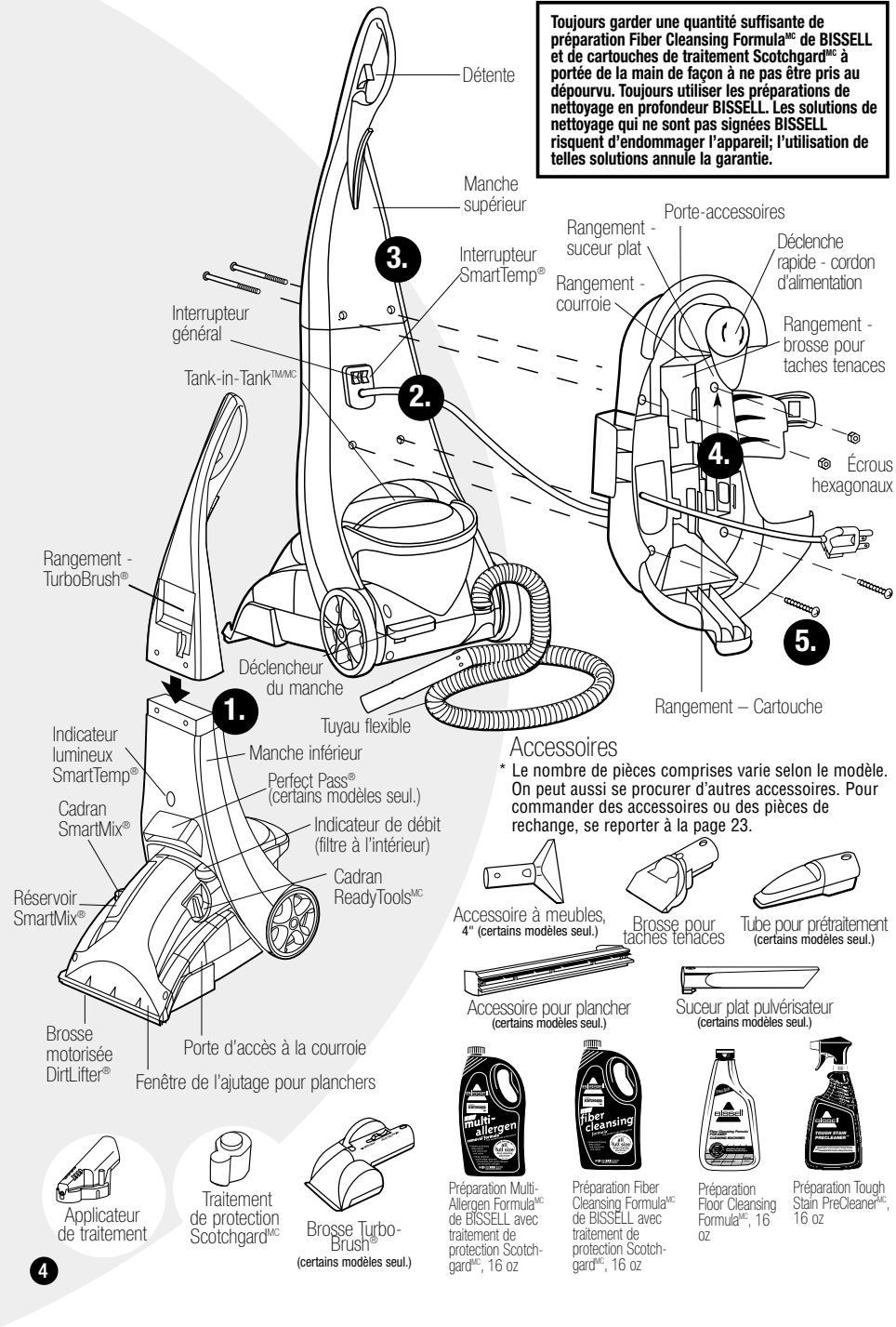

4

- 

Applicateur de traitement
- 

Traitement de protection Scotchgard^{MC}
- 

Brosse Turbo-Brush[®] (certains modèles seul.)

- 

Préparation Multi-Allergen Formula^{MC} de BISSELL avec traitement de protection Scotchgard^{MC}, 16 oz
- 

Préparation Fiber Cleansing Formula^{MC} de BISSELL avec traitement de protection Scotchgard^{MC}, 16 oz
- 

Préparation Floor Cleansing Formula^{MC}, 16 oz
- 

Préparation Tough Stain PreCleaner^{MC}, 16 oz

À quoi sert le guide?

Le présent guide a été conçu afin d'assurer l'entière satisfaction de l'utilisateur de l'appareil *ProHeat Pro-Tech* de BISSELL. Celui-ci comprend les instructions d'assemblage, de fonctionnement et d'entretien, les règles de sécurité, des conseils ainsi que les directives quant au diagnostic de pannes. Avant d'assembler l'appareil, lire le guide au complet.

Porter une attention particulière au schéma et aux instructions d'assemblage ainsi qu'à la désignation des pièces. Identifier les pièces et les disposer devant soi avant de commencer l'assemblage. Se familiariser avec les différentes pièces et leur emplacement. Il suffit de suivre le présent guide de l'utilisateur pour obtenir le rendement optimal de l'appareil *ProHeat Pro-Tech* de BISSELL, et ce pendant de nombreuses années.

Le *ProHeat Pro-Tech* est composé de trois pièces faciles à assembler.

Le seul outil nécessaire pour assembler l'appareil est un tournevis à tête *Phillips*.

Manche supérieur
Manche inférieur
Porte-accessoires

AVERTISSEMENT :
Ne pas brancher l'appareil avant qu'il soit complètement assemblé conformément aux instructions qui suivent et avant de s'être familiarisé avec toutes les instructions et les notices techniques d'utilisation.

Comment assembler l'appareil

Se reporter au schéma d'assemblage, page 4

1. Glisser la section supérieure du manche sur la section inférieure de celui-ci.
2. Introduire le cordon d'alimentation en faisceau dans le porte-accessoires (à partir du côté plat).
3. Aligner les trous de la section supérieure du manche avec ceux du porte-accessoires.
4. Placer un écrou hexagonal dans l'arrière du porte-accessoires et le tenir en place. Insérer le boulon (d'avant en arrière) dans l'écrou hexagonal et le visser à fond. Ne pas le serrer outre mesure. Répéter de même avec l'autre boulon et l'autre écrou hexagonal.
5. Insérer une vis dans chacun des 2 trous inférieurs. Les serrer à fond.
6. Fixer les accessoires dans le range-accessoires (voir figure 6).
7. Enrouler le cordon d'alimentation et le tuyau flexible (voir figure 7).

L'assemblage de l'appareil *ProHeat Pro-Tech* est terminé.

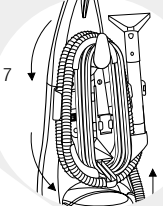
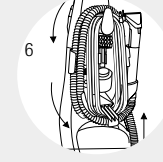
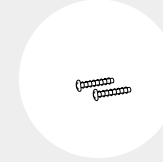
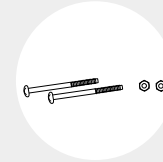
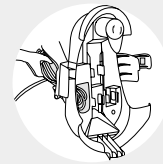

Caractéristiques spéciales de l'appareil ProHeat® Pro-Tech^{MC} de BISSELL

Système SmartClean® de BISSELL

L'appareil *ProHeat Pro-Tech* est un système de nettoyage domestique qui mélange automatiquement l'eau chaude du robinet avec la préparation *Fiber Cleansing Formula* BISSELL et qui chauffe le mélange à mesure qu'on l'applique sur le tapis. La solution de nettoyage chauffée combinée à la brosse mécanique et à la forte succion de l'appareil constitue une méthode de nettoyage sans danger et efficace.

SmartTemp®

La commande de température chauffe automatiquement la solution de nettoyage à mesure qu'on l'applique sur le tapis (*) pour assurer un nettoyage des plus efficaces et sans risque.

1. L'interrupteur général sert à mettre en marche l'appareil. Les deux interrupteurs doivent être en position Marche (ON) pour que le *SmartTemp* fonctionne.

2. L'interrupteur *SmartTemp* se trouve à l'arrière du manche, près de l'interrupteur général. Si on nettoie des tissus en laine délicats ou des tapis orientaux, il est préférable de ne pas utiliser la fonction *SmartTemp*.

*** La fonction *SmartTemp* chauffe la solution de nettoyage utilisée sur les tapis et les planchers seulement. Elle ne chauffe pas la solution pulvérisée avec les accessoires.**

3. L'indicateur lumineux *SmartTemp* indique si le chauffe-solution est en marche (ON). Deux minutes avant le nettoyage, mettre en marche le chauffe-solution. L'indicateur se trouve à l'avant du manche et il est facilement visible pendant le nettoyage.

4. La fonction *SmartTemp* augmente la température de l'eau d'environ 25°. Température maximale pouvant être atteinte : 180°.

SmartMix®

Permet de contrôler le mélange selon chaque tâche de nettoyage.

1. Soulever la bouteille de concentré *SmartMix* pour la sortir de la base de l'appareil.

2. Tourner la bouteille à l'envers afin que le bouchon soit en haut. Dévisser le bouchon et remplir la bouteille avec la préparation *Fiber Cleansing Formula* BISSELL, jusqu'à la marque.

3. Replacer le bouchon en le vissant à fond.

Indicateur lumineux *SmartTemp*

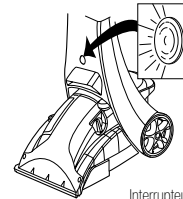

Interrupteur général

Interrupteur *SmartTemp*

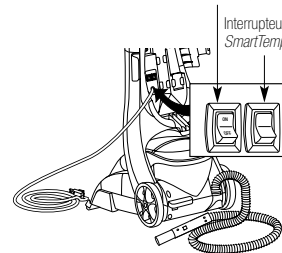

Bouteille *SmartMix*

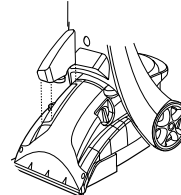

SmartMix® (suite)

4. Replacer la bouteille de concentré *SmartMix* dans l'appareil.

Remarque : Si la bouteille n'est pas étanche, vérifier si le joint torique et le tube sont correctement placés.

5. Choisir le réglage *SmartMix* qui convient à la tâche particulière.

Rinçage à l'eau/Protection de tapis (*Water Rinse/Carpet Protector*) : Pour les nettoyages délicats ou pour rincer après le nettoyage. De plus, utiliser le présent réglage si on applique la solution de traitement pour tapis à l'aide de l'applicateur, afin d'empêcher que la pompe se désamorçe temporairement.

Normal : Préparation automatique du mélange d'eau et de concentré idéal, pour la plupart des tâches de nettoyage.

Circulation intense (*Hight Traffic*) : Mélange automatique de la bonne quantité d'eau et de concentré, pour dissoudre la saleté incrustée et les taches tenaces. Remarque : L'aspiration des résidus d'autres produits nettoyants dans le tapis risque de produire une quantité excessive de mousse. Si la mousse déborde du réservoir, déplacer le cadran *SmartMix* au réglage « *Water Rinse/Carpet Protector* », jusqu'à ce que la mousse ne déborde plus du récipient.

Remarque : La bouteille *SmartMix* et le réservoir d'eau propre doivent contenir du liquide pour que l'appareil pulvérise la solution. Si un des réservoirs est vide, l'appareil se désamorçera temporairement et n'appliquera ni la solution de nettoyage ni l'eau.

Important : Si réglé à RINÇAGE À L'EAU/PROTECTION DE TAPIS (*WATER RINSE/CARPET PROTECTOR*), remplir aussi la bouteille *SmartMix* avec de l'eau.

Position du joint torique



Indicateur de la bouteille remplissage du réservoir SmartMix

Cadran SmartMix



Conseil :

Le fait de nettoyer en profondeur régulièrement les taches, les déversements et les sections à circulation intense en plus d'utiliser un produit protecteur de tapis peut prolonger la durée de vie des tapis.

Brosse motorisée *DirtLifter*®

Le rouleau de la brosse motorisée au niveau de l'ajutage pour plancher est conçu pour assurer un nettoyage optimal. La disposition des poils fait en sorte que la brosse soulève la saleté incrustée tout en maintenant les fibres du tapis en bon état. La suspension flottante s'ajuste automatiquement à l'épaisseur du tapis et protège le tapis si on laisse l'interrupteur à Marche (ON). Lorsque le manche de l'appareil est en position verticale, la fonction *CarpetSaver* soulève automatiquement la brosse du tapis.

Tank-in-Tank^{MC}

Le système *Tank-in-Tank* est muni d'une vessie intérieure qui contient l'eau propre. À mesure qu'on nettoie, la vessie se vide. L'eau sale se déverse dans le réservoir à l'extérieur de la vessie.

1. Appuyer avec le pied sur le déclencheur du manche pour abaisser le manche de l'appareil.

AVERTISSEMENT :

Pour réduire les risques d'incendie, utiliser seulement les préparations de nettoyage en profondeur BISSELL avec l'appareil *ProHeat Pro-Tech*. L'utilisation de nettoyeurs à base d'huile d'agrumes ou de pin risque d'endommager l'appareil et annule la garantie. Ne pas utiliser des nettoyeurs chimiques ou des détachants à base de solvant. Ne pas utiliser de nettoyeurs chimiques ou de détachants à base de solvant. Les produits en question risquent de réagir avec les matériaux en plastique de l'appareil *ProHeat Pro-Tech* et de causer des fendillements ou des piqûres.

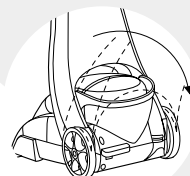

7

Tank-in-Tank^{MC} (suite)

2. Soulever la poignée du réservoir *Tank-in-Tank*, ce qui a pour effet de bloquer le couvercle en place.
3. Transporter le réservoir comme un seau jusqu'à l'évier et le remplir.

Remarque : La brosse motorisée soulève les poils et les débris enfouies dans le tapis, ce qui risque de causer des amas de débris (spécialement si les tapis sont neufs et s'ils n'ont jamais été nettoyés en profondeur). Ramasser à la main les débris et les jeter. Entre les utilisations, nettoyer les débris qui se déposent autour de la courroie de la brosse afin que la courroie continue à tourner librement.

4. Pour ouvrir le couvercle, poser le réservoir sur le sol et abaisser la poignée vers l'avant, ce qui permettra d'ouvrir le couvercle. Soulever le couvercle et le mettre de côté.
5. Identifier l'ouverture de la vessie et la remplir jusqu'au bas du col avec de l'eau chaude du robinet. ***Ne pas utiliser d'eau bouillante ni d'eau réchauffée au four à micro-ondes, ce qui risque de détruire la vessie.**

Remarque : Remplir la vessie avec de l'eau chaude du robinet seulement.

6. Replacer le couvercle du réservoir en alignant le couvercle avec les bords du réservoir. La poignée doit être abaissée vers l'avant pour pouvoir replacer le couvercle.
7. Relever la poignée en position de transport pour réenclencher le couvercle.
8. Replacer le réservoir dans la base de l'appareil.
9. Abaisser de nouveau la poignée pour fixer le réservoir en place.

Remarque : La bouteille *SmartMix* et le réservoir d'eau propre doivent tous les deux contenir du liquide pour que l'appareil pulvérise la solution. Si un des réservoirs est vide, l'appareil n'atomisera ni la solution de nettoyage ni l'eau.

Important : Si réglé à RINCAGE À EAU/PROTECTION DE TAPIS (*WATER RINSE/CARPET PROTECTOR*), remplir aussi la bouteille *SmartMix* avec de l'eau.

Pour vider le réservoir Tank-in-Tank^{MC}

1. Enlever le *Tank-in-Tank* (suivre les étapes 1 et 2, pages 7 et 8).
2. Transporter le réservoir *Tank-in-Tank* comme un seau jusqu'à l'évier pour y jeter l'eau sale.

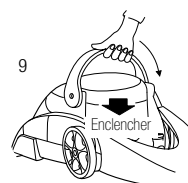
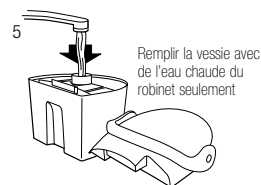
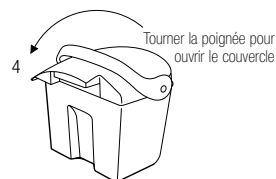
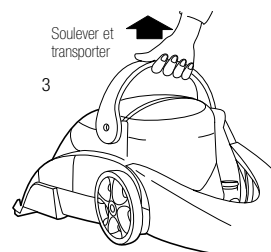

Pour vider le réservoir Tank-in-Tank^{MC} (suite)

3. Enlever le couvercle du réservoir. Pour ce faire, abaisser la poignée vers l'avant et soulever le couvercle.
4. Vider l'eau sale.
5. Après chaque utilisation, enlever et rincer le filtre à charpie sur le couvercle du réservoir.
 - A. Retirer le réservoir de l'appareil.
 - B. Enlever le couvercle du réservoir.
 - C. Enlever tous les débris sur le filtre à charpie.
 - D. Replacer le filtre à charpie en l'enclenchant en place sur le couvercle du réservoir.
 - E. Replacer le couvercle du réservoir.
 - F. Replacer le réservoir dans l'appareil.
6. Remplir le réservoir avec de l'eau propre du robinet en suivant les étapes 5 à 9, page 8. Remplir la bouteille *SmartMix* avec la préparation de nettoyage BISSELL, si nécessaire.
7. Après le nettoyage, rincer le réservoir *Tank-in-Tank* en déversant de l'eau propre entre la vessie et le réservoir.
8. Replacer le *Tank-in-Tank* dans l'appareil, en suivant les étapes 6 à 9, page 8.
9. Pour le nettoyage final, se reporter à la section intitulée Entretien, page 17.

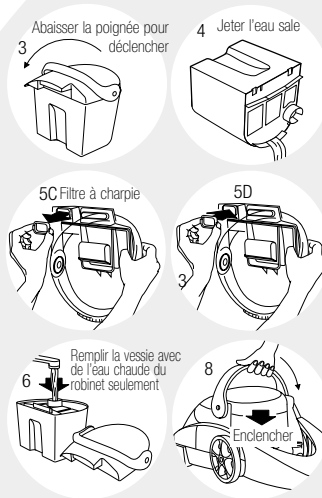

Indicateur de débit

L'indicateur est situé sur la base de l'appareil. Il tourne lorsqu'on appuie sur la détente pour indiquer que l'appareil atomise la solution de nettoyage sur le plancher. Il arrête de tourner quand la bouteille *Smart-Mix* ou la vessie doit être remplie ou lorsqu'on relâche la détente. L'indicateur de débit ne tourne pas lorsque l'appareil est réglé à Outil (*Tool*).

Cadran ReadyTools^{MC}

Il suffit de basculer un interrupteur pour nettoyer les autres éléments de la pièce. Choisir l'accessoire désiré ou l'applicateur du traitement de protection et l'attacher sur le tuyau flexible. On peut maintenant se servir du *ProHeat Pro-Tech* pour nettoyer les meubles capitonnés, les marches ou pour appliquer le traitement de protection *Scotchgard* contre la saleté et les taches tenaces.*

* **Placer le cadran à Nettoyage des planchers (*Floor Cleaning*) pour nettoyer les tapis ou les planchers; ou placer le cadran à Accessoires/Prétraitement (*Tools/Pre Treat*) pour utiliser les accessoires avec le tuyau flexible, pour prétraiter les planchers ou pour appliquer le traitement de protection *Scotchgard*.**

* ***SmartTemp* chauffe la solution de nettoyage pour nettoyer les tapis et les planchers seulement. Il ne chauffe pas la solution pulvérisée avec les accessoires.**

Conseil :

Un flotteur rouge spécial arrête l'aspiration de la solution sur le tapis dès que le réservoir est plein. Au même moment, le son du moteur s'élève pour signaler que le réservoir d'eau sale est plein.

Conseil :

Passer l'aspirateur avant le nettoyage en profondeur pour empêcher que le filtre à charpie se bouche dès le début du nettoyage.

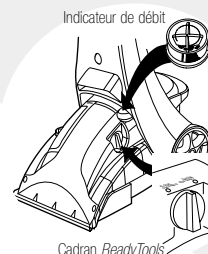

Cadran ReadyTools

Fonctionnement

Avant de nettoyer les tapis

1. Prévoir les activités en fonction du temps de séchage du tapis.
2. Sortir les meubles faciles à transporter hors de la pièce (chaises, lampes, tables, etc.).
3. Passer l'aspirateur sur le tapis pour éliminer les débris et les poils d'animaux avant d'utiliser l'appareil *ProHeat Pro-Tech*.
4. Prévoir une voie de sortie. Il est préférable de commencer à nettoyer dans le coin le plus éloigné de la sortie.

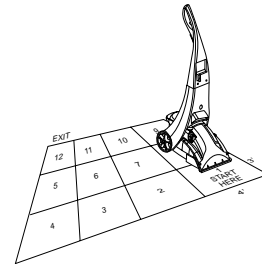

Préparation de l'appareil

1. Assembler l'appareil en suivant les instructions dans la section intitulée Caractéristiques, pages 6 à 9.
2. Utiliser la préparation *Fiber Cleansing Formula* BISSELL dans le réservoir *SmartMix* pour nettoyer les tapis, les marches ou les meubles capitonnés. Utiliser de l'eau propre dans le réservoir *SmartMix* pour un nettoyage délicat, pour le rinçage ou pour appliquer le protecteur de tapis.
3. Choisir le réglage *SmartMix* selon la tâche.
4. Placer le cadran *ReadyTools* à **Accessoires/Prétraitement** (*Tools/Pretreat*) ou **Nettoyage des planchers** (*Floor Cleaning*).

Prétraitement

Pour un nettoyage plus efficace des tapis très sales, des surfaces à circulation intense, comme les entrées et les corridors.

1. Régler le cadran *SmartMix* à Circulation intense (**High Traffic**).
2. Placer le cadran *ReadyTools* à Prétraitement (**PreTreat**).
3. Brancher l'appareil dans une prise appropriée. Mettre les interrupteurs de l'appareil et *SmartTemp* à Marche (**ON**).
4. Tout en appuyant sur la détente, déplacer lentement l'appareil sur la surface à nettoyer. **Attention : Éviter de détremper la surface.**
5. Arrêter (**OFF**) l'appareil et, avant de continuer, laisser reposer la préparation de nettoyage en profondeur BISSELL pendant 1 à 2 minutes pour dissoudre les taches tenaces.

Conseil :

Prétraiter les marches ou les entrées avec la préparation de prétraitement *Tough Stain Pre-Cleaner* de BISSELL. Ensuite, nettoyer en profondeur en réglant le cadran *SmartMix* à Circulation intense (**High Traffic**).



Nettoyage des tapis

- 1.** Brancher l'appareil dans une prise appropriée. Mettre les interrupteurs de l'appareil et *SmartTemp* à Marche (ON). Avant de commencer à nettoyer, attendre deux minutes pour que le chauffe-solution se réchauffe.
- 2.** Tout en appuyant sur la détente, déplacer l'appareil une fois lentement d'avant en arrière. Laisser la préparation chauffée *SmartTemp* et la brosse motorisée *DirtLifter* faire le travail.
Attention : Éviter de détremper la surface.
Remarque : Éviter de passer sur des objets qui traînent ou sur les bordures des carpettes. Le blocage de la brosse risque d'endommager la courroie.
- 3.** Relâcher la détente et repasser une fois lentement, d'avant en arrière, sur la même surface pour enlever l'eau sale résiduelle.
- 4.** Repasser de même sur la surface jusqu'à ce que la solution aspirée semble propre.
- 5.** Continuer ainsi sans appuyer sur la détente, jusqu'à ce qu'il ne reste plus d'eau à aspirer.
Remarque : La bouteille *SmartMix* et le réservoir d'eau propre doivent tous les deux contenir du liquide pour que l'appareil pulvérise la solution. Si un des réservoirs est vide, l'appareil n'atomisera ni la solution de nettoyage ni l'eau.
- 6.** Après le nettoyage, on peut effectuer un rinçage final du tapis en tournant le cadran *SmartMix* à Rinçage à l'eau/Protection de tapis (*Water Rinse/Carpet Protector*). De cette façon on s'assure d'enlever complètement la saleté incrustée qui a été dissoute par la préparation de nettoyage en profondeur améliorée. Les préparations de nettoyage améliorées BISSELL contiennent un agent qui protège les tapis des salissures et qui leur permet de conserver plus longtemps une allure de propreté.
- 7.** Pour ranger l'appareil après le nettoyage, se reporter à la section intitulée Entretien, page 17, laquelle indique la marche à suivre pour nettoyer et ranger l'appareil.

⚠ ATTENTION – PROPRIÉTAIRES DE TAPIS BERBÈRES :
Certains tapis berbères ont tendance à produire de la peluche avec l'usage. Le fait de répéter les mouvements sur une même surface avec un aspirateur ordinaire ou un appareil de nettoyage en profondeur peut endommager le tapis. Se reporter aux instructions relatives au détachage, page 12.



Détachage

Ne pas attendre! La matière déversée peut durcir et devenir une tache permanente si elle n'est pas nettoyée immédiatement.

Avant de traiter une tache, observer les étapes de prétraitement suivantes :

- 1.** Éponger les liquides avec un chiffon absorbant ou avec un essuie-tout. Un matériau blanc est recommandé parce que certaines teintures peuvent déteindre et empirer la tache.
- 2.** Gratter délicatement les matières semi-solides avec une cuillère ou une spatule. Ne pas utiliser un couteau ou un autre ustensile avec des bords coupants, ce qui peut endommager le tapis ou le meuble capitonné.
- 3.** Si la surface est sèche, enlever les semi-solides qui restent ainsi que les résidus avec un balai mécanique ou un aspirateur.
- 4.** En premier, s'assurer de faire l'essai des solutions détachantes ou des produits chimiques sur une surface inapparente. Cette étape est très importante. La solution de nettoyage peut endommager ou décolorer certaines teintures et certaines matières. Si cela se produit, faire l'essai d'une autre solution ou appeler un professionnel. Pour nettoyer les tapis berbères, passer délicatement l'appareil sur une surface inapparente. Si le tapis ne fait pas de peluche, continuer à nettoyer la surface souillée.

Utiliser une des méthodes suivantes pour prénettoyer la tache :

- 5.** Pulvériser une bonne quantité de préparation de prétraitement Tough Stain Precleaner^{MC} de BISSELL sur la surface. Avec un chiffon propre ou une serviette, étendre délicatement la solution avec des mouvements légers, en partant des bords de la tache vers le centre. Quand le chiffon est au centre de la tache, le pincer délicatement avec un mouvement vers le haut. Retourner le chiffon et le changer fréquemment. Ne pas frotter la tache. Si nécessaire, répéter ce processus plusieurs fois.

Ou

Prénettoyer avec l'appareil de nettoyage en profondeur BISSELL. Raccorder un des accessoires au tuyau, régler le cadran *Ready Tools* à Prétraitement (*Pretreat*) ainsi que le cadran *SmartMix* à Circulation intense (*High Traffic*) et pulvériser la solution sur la surface. Attendre 3 à 5 minutes pour que la préparation de nettoyage en profondeur dissoudre la tache.

- 6.** Après le prénettoyage, utiliser l'accessoire attaché au tuyau pour gratter délicatement la tache avec des mouvements de va-et-vient.
- 7.** Laisser sécher. Si nécessaire, répéter le traitement une deuxième fois sur les taches tenaces.

Perfect Pass®

(Avec certains modèles seulement)

La fonction *Perfect Pass* aide à obtenir des résultats optimaux en ce qui a trait au nettoyage avec un appareil de nettoyage en profondeur.

Pour un nettoyage en profondeur des tapis, effectuer des mouvements uniformes et lisses. Un appareil de nettoyage en profondeur vertical ne doit pas être utilisé à la même vitesse qu'un aspirateur ordinaire, laquelle est beaucoup trop vite pour obtenir des résultats optimaux.

L'indicateur *Perfect Pass* est muni d'une lumière rouge indiquant un meilleur rendement (*Best Cleaning*) ou un fonctionnement trop rapide (*Too Fast*). Si l'indicateur se trouve souvent dans la zone trop rapide, ralentir jusqu'à ce que la lumière soit dans la zone meilleur rendement, pour assurer un nettoyage optimal.

Brosse TurboBrush®

(Incluse avec certains modèles seulement)

Assemblage

Débrancher l'appareil avant d'attacher la brosse *TurboBrush*. Raccorder la brosse *TurboBrush* au tuyau flexible en glissant l'accessoire sur la prise à détente jusqu'à ce que le bouton s'enclenche dans le trou. S'assurer que l'accessoire est solidement fixé en place.

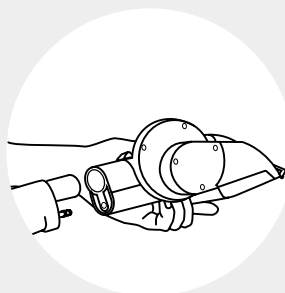

Utilisation

1. Déplacer l'interrupteur *TurboBrush* à la position Brosse (*BRUSH*) pour activer la brosse.
2. Placer l'accessoire directement sur la surface souillée. Appuyer sur l'accessoire et le tirer vers soi tout en pressant sur la détente pour pulvériser la solution de nettoyage.
3. Relâcher la détente et déplacer l'interrupteur à **Succion** (*SUCTION*). Aspirer la solution de nettoyage pour l'éliminer.
4. Répéter les étapes 1 à 3 jusqu'à ce qu'il ne reste plus de saleté. **Attention : Éviter de détrempier la surface.**

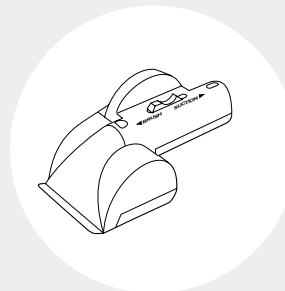

Après le nettoyage

1. Débrancher la brosse *TurboBrush* du tuyau flexible de l'aspirateur en poussant sur le bouton de verrouillage et en la tirant tout droit hors du tuyau.
2. Une fois que la brosse *TurboBrush* n'est plus attachée au tuyau flexible, la nettoyer.

- A) Déplacer l'interrupteur à Succion (*SUCTION*).
- B) Rincer sous l'eau courante.
- C) Vérifier si l'ajutage d'atomisation est sale. Si nécessaire, nettoyer avec une brosse à poils souples.
- D) Replacer la brosse *TurboBrush* dans son espace de rangement spécial à l'avant du manche (certains modèles seul).

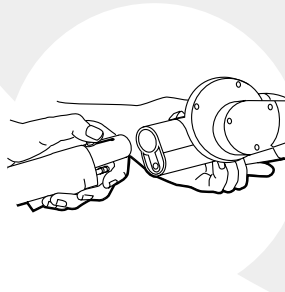

Application du traitement de protection Scotchgard^{MC} (facultatif)

L'applicateur de traitement *Scotchgard* (avec préparation incluse) peut être utilisé pour aider à maintenir la propreté obtenue grâce à l'appareil *ProHeat Pro-Tech*. Pour assurer des résultats optimaux, le traitement après le nettoyage doit être effectué quand le tapis est encore humide ou mouillé. Il est recommandé d'appliquer le traitement *Scotchgard* sur tous les tapis, une fois par année, et après chaque nettoyage en profondeur des surface à circulation intense, comme les entrées et les marches.

1. Immédiatement après avoir nettoyé et rincé les tapis, vider le réservoir *Tank-in-Tank* et remplir la vessie avec de l'eau du robinet (propre et chaude). (Voir instructions, pages 7 et 8.)
2. Remplir la bouteille *SmartMix* avec de l'eau du robinet (propre).
3. Régler le cadran *ReadyTools* à Accessoires/Prétraitement (*Tools/Pretreat*).
4. Purger le tuyau pour éliminer la solution de nettoyage résiduelle dans le tube. Pour ce faire, tenir le tuyau vis-à-vis un évier et pulvériser de l'eau dans le tuyau (sans accessoire) pendant 15 à 30 secondes.
5. Attacher la cartouche sur l'applicateur en suivant les instructions indiquées sur la cartouche.
6. Tourner le cadran *SmartMix* au réglage Rincage à l'eau/Protection des tapis (*Water Rinse/Carpet Protector*).
7. Fixer l'applicateur de traitement *Scotchgard* à l'extrémité du tuyau flexible. L'eau qui se trouve dans le *Tank-in-Tank* se mélangera automatiquement avec la solution protectrice concentrée qui se trouve dans la cartouche.
8. Avant d'appliquer le traitement de protection *Scotchgard*, faire un essai sur une petite surface cachée pour vérifier la solidité des couleurs. Examiner la surface une fois qu'elle est sèche. Si la couleur a été affectée, ne pas utiliser le produit. Pour les meubles capitonnés, regarder l'étiquette de nettoyabilité du fabricant. Utiliser le produit sur les tissus portant les codes « W » ou « WS ». Ne pas utiliser sur les tissus portant les codes « S » ou « X ». Il n'est pas recommandé d'utiliser le produit sur les meubles capitonnés en velours, en soie, en vinyle, en cuir ou en coton à 100 %.
9. Planifier la voie de sortie. Il est préférable de commencer le traitement dans le coin le plus éloigné de la sortie.
10. Appliquer le traitement *Scotchgard* avec un mouvement de balayage lent en chevauchant légèrement les gestes au niveau de la section traitée. Pour obtenir des résultats optimaux, suivre le guide sur la cartouche.
11. Une cartouche de 8 oz (236 ml) couvre efficacement une superficie de 200 pi² (18,6 m²), ce qui correspond à deux chambres de grandeur moyenne (10 x 10 pi ou 3 x 3 mètres chaque chambre). Vérifier régulièrement le niveau du produit dans la bouteille pour assurer une couverture optimale.
12. Éviter de pulvériser le traitement sur les meubles ou les tissus dont la solidité des couleurs n'a pas été testée. Si tel est le cas, essayer immédiatement le traitement de protection.
13. Enlever la bouteille de l'accessoire de pulvérisation. S'il reste du concentré, placer le bouchon sur la bouteille et la ranger à la température ambiante pour utilisation ultérieure.
14. En laissant l'applicateur attaché à l'extrémité du tuyau flexible, pulvériser de l'eau chaude propre dans le tuyau flexible, au-dessus d'un évier, pour éviter que l'accessoire se bouche ultérieurement.
15. Ranger l'accessoire sur le dos de l'appareil, dans le porte-accessoires.

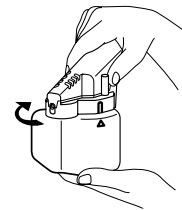
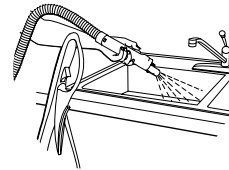

Conseil :
Si l'applicateur est bouché, le faire tremper dans de l'eau chaude du robinet avant de l'utiliser.

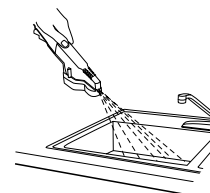
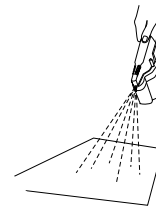

Nettoyage des meubles capitonnés et des petits espaces

IMPORTANT – Lire les étiquettes sur les meubles capitonnés

1. Vérifier l'étiquette du fabricant avant de commencer à nettoyer. Les lettres « W » ou « WS » sur l'étiquette indiquent que l'appareil *ProHeat Pro-Tech* peut être utilisé sans risque. Si l'étiquette porte la lettre « X » ou « S » (avec barre diagonale) ou si l'énoncé suivant apparaît « Nettoyage à sec seulement », ne pas utiliser l'appareil. Le traitement de protection Scotchgard[®] n'est pas recommandé sur les meubles capitonnés en velours, en soie, en coton à 100 %, en vinyle ou en cuir. Si l'étiquette ne porte pas de code ou si le meuble n'a pas d'étiquette, consulter le marchand de meubles.
2. Vérifier si le tissu déteint. Faire l'essai sur une petite surface inapparente.
3. Si possible, examiner si la bourre du meuble est en couleur, car elle risque de déteindre une fois mouillée.
4. Prévoir les activités en fonction du temps de séchage du meuble.
5. Passer l'aspirateur pour ramasser les débris et les poils d'animaux. Utiliser un accessoire avec brosse ainsi qu'un suceur plat pour nettoyer dans les plis du meuble capitonné.



Étiquette du fabricant

AVERTISSEMENT :
Pour réduire les risques de blessure, faire preuve de prudence lorsqu'on nettoie des marches. Placer l'appareil sur une surface à niveau.

Préparation de l'appareil

1. Assembler l'appareil en suivant les instructions dans la section intitulée Caractéristiques, pages 6 à 9.
2. Remplir le réservoir *SmartMix* avec la préparation *Fiber Cleansing Formula* BISSELL.
3. Régler le cadran *ReadyTools* à la position Accessoires ou Prétraitement (*Tools or Pretreat*).
* Le chauffe-solution *SmartTemp* chauffe la solution de nettoyage pour les tapis et les planchers seulement. Il ne chauffe pas la solution pulvérisée avec les accessoires.
4. Régler le cadran *SmartMix* à Normal.

Conseil :

Utiliser la préparation *Pet Odor and Soil Removal Formula* de BISSELL pour nettoyer en profondeur la saleté et les odeurs d'animaux.

Technique de nettoyage

1. Choisir la buse de 4" pour petites surfaces, la brosse pour taches tenaces ou le suceur plat pulvérisateur, et le raccorder au tuyau flexible.
2. Brancher l'appareil dans une prise appropriée et placer l'interrupteur à Marche (ON).
3. En appuyant sur la détente, déplacer lentement l'accessoire pulvérisateur sur la surface souillée avec un mouvement de va-et-vient. Relâcher la détente pour aspirer l'eau sale.
4. Continuer ainsi en nettoyant une petite surface à la fois, jusqu'à ce qu'il ne reste plus de saleté.
Attention : Éviter de détrempier la surface.
5. Après le nettoyage, se reporter à la section intitulée Entretien, page 17, pour connaître les directives de nettoyage et de rangement de l'appareil.

Conseil :

Le fait de nettoyer en profondeur régulièrement les tapis et les meubles capitonnés à l'aide de la préparation *Multi Allergen Removal*[®] de BISSELL peut réduire les déchets d'acariens de la poussière de maison et les allergènes dans la maison.

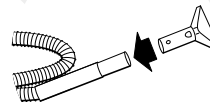

Nettoyage des planchers

L'accessoire pour planchers (certains modèles seulement) assure un nettoyage efficace du linoléum, le vinyle et les planchers en carrelage. Attention : Ne pas utiliser sur les planchers en bois.

1. Utiliser la préparation pour planchers *Floor Cleansing Formula* de BISSELL.
2. Passer l'aspirateur ou balayer à fond pour ramasser les débris et les poils d'animaux.
3. Sortir de la pièce les meubles faciles à déplacer (chaises, tables, etc.).
4. Se réserver une voie de sortie.
5. Prévoir 30 minutes pour le séchage du plancher.

Pour attacher l'accessoire pour planchers

1. Appuyer avec le pied sur le déclencheur du manche pour le coucher sur le sol.
2. Enlever le réservoir *Tank-in-Tank* de la base de l'appareil.
3. Soulever la base de l'appareil pour exposer le dessous de l'ajutage.
4. Fixer l'accessoire pour planchers sur l'ajutage de façon à ce que la languette longue se trouve sur le côté droit (côté du cadran *ReadyTools*) de l'ajutage.
5. Premièrement, attacher le côté gauche (languette courte) en enclenchant la languette sur le bord de l'ajutage.
6. Deuxièmement, plier délicatement la languette longue (côté droit) vers l'extérieur pour l'enclencher plus facilement sur le bord de l'ajutage transparent à gauche.

Préparation de l'appareil

1. Assembler l'appareil en suivant les instructions dans la section intitulée Caractéristiques, pages 6 à 9. S'assurer de rincer à fond toute la préparation de nettoyage résiduelle dans la bouteille *SmartMix* pour éviter que le linoléum, le vinyle ou les carreaux deviennent glissants. Remplir le réservoir *SmartMix* avec la préparation pour planchers *Floor Cleansing Formula* de BISSELL.
2. Le cadran *ReadyTools* doit être réglé à Nettoyage des planchers (*Floor Cleaning*).
3. Régler le cadran *SmartMix* selon la tâche.
4. Brancher l'appareil dans une prise appropriée et mettre l'interrupteur à Marche (*ON*). Tourner l'interrupteur *SmartTemp* à Marche (*ON*). L'indicateur lumineux *SmartTemp* s'allume et l'appareil *ProHeat Pro-Tech* est prêt à nettoyer.

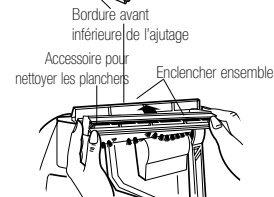
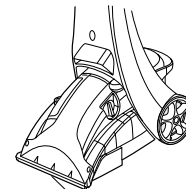
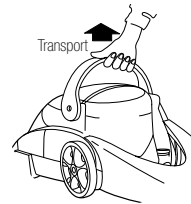
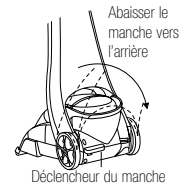

Technique de nettoyage des planchers

1. Déplacer lentement l'ajutage de l'appareil (avec l'accessoire pour planchers) sur la surface souillée avec un mouvement de va-et-vient tout en appuyant sur la détente.
Attention : Éviter de détremper la surface.
2. Répéter de même mais sans appuyer sur la détente, en se servant de l'accessoire pour planchers pour racler et aspirer l'eau sale.
3. Répéter les étapes 1 et 2 en reculant vers la sortie.
4. Laisser sécher le plancher pendant environ 30 minutes.
5. Après le nettoyage, se reporter à la section intitulée **Entretien**, page 17.
6. Pour enlever l'accessoire pour planchers, plier délicatement la languette longue (côté droit) vers l'extérieur et tirer l'accessoire vers le bas, à l'écart de l'ajutage. Rincer l'accessoire à fond, le sécher et le ranger.

AVERTISSEMENT :
Pour réduire les risques d'incendie, de choc électrique ou de blessure, débrancher l'appareil de la prise de courant avant d'en faire l'entretien.

Conseil :

La bouteille *SmartMix* peut être rangée avec le concentré prêt à utiliser. Pour le rangement, s'assurer que le cadran est réglé à Rincage à l'eau/Protection de tapis. (*Water Rinse/Carpet Protector*)

Entretien normal

1. Mettre les interrupteurs général et *SmartTemp* en position Arrêt (OFF).
2. Débrancher l'appareil de la prise et enrouler le cordon autour du dispositif d'enroulement.
3. Enlever les accessoires et les rincer sous l'eau courante. Les assécher et les replacer sur le porte-accessoires.
4. Enrouler le tuyau flexible autour des crochets de rangement sur le porte-accessoires.
5. Retirer le réservoir *Tank-in-Tank*, jeter l'eau sale. Se reporter à la section intitulée Caractéristiques, pages 7 à 9.
6. Rincer le réservoir *Tank-in-Tank* et le replacer dans l'appareil. Nettoyer le filtre à charpie.
7. Nettoyer le filtre indicateur de débit chaque fois qu'on utilise l'appareil afin d'assurer le rendement optimal de l'appareil. Dévisser le bouchon indicateur de débit, soulever le rotor rouge et le filtre blanc. Rincer les trois pièces sous l'eau du robinet. Replacer le filtre et le rotor. Replacer le bouchon indicateur de débit et le visser à fond. Ne pas serrer outre mesure.
8. Essuyer toutes les surfaces extérieures avec un linge doux.
9. Ranger l'appareil debout, à l'abri et dans un lieu sec.
Remarque : L'appareil ProHeat Pro-Tech contient de l'eau et, par conséquent, il ne doit pas être rangé dans un lieu où l'eau risque de geler. Le gel endommagera les composants internes de l'appareil, ce qui annule la garantie.
10. Une fois que le tapis est sec, passer l'aspirateur pour enlever les poils et les peluches soulevés par l'appareil *ProHeat Pro-Tech*.

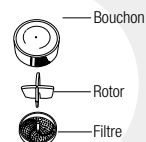
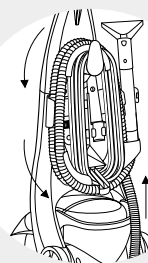

Remplacement de la courroie de pompe

- 1.** Mettre l'interrupteur en position arrêt (*OFF*) et débrancher la fiche de la prise.
- 2.** Avec le pied, appuyer sur la pédale de déclenchement et abaisser le manche au ras du sol (voir l'illustration).
- 3.** Retirer les réservoirs *Tank-in-Tank* et *SmartMix*. Les mettre de côté (voir l'illustration).
- 4.** Retirer la porte d'accès à la courroie située près de l'interrupteur Nettoyage des planchers/Accessoires (*Floor Cleaning/Tools*). Pour ce faire, introduire un tournevis à lame plate dans la rainure la plus près du manche et disjoindre délicatement la porte d'accès (voir l'illustration).
- 5.** Placer l'appareil sur le côté afin que l'ouverture où se trouve la courroie soit orientée vers le haut (voir l'illustration).
- 6.** Une plaque d'arrêt rouge est située au bas de l'appareil, près de l'ouverture d'accès à la courroie. Celle-ci tient en place le bras de brosse noir et la brosse. À l'aide d'un tournevis à tête *Phillips*, enlever la vis de la plaque d'arrêt rouge. Mettre de côté la plaque d'arrêt rouge et la vis à tête *Phillips* (voir l'illustration).
- 7.** Retirer le bras de brosse noir qui tient la brosse en place. Mettre de côté le bras de brosse noir (voir l'illustration).
- 8.** Enlever la courroie de brosse crantée de la brosse et de la poulie de pompe rouge. Mettre de côté la courroie de brosse crantée et la brosse.
- 9.** Repérer la courroie de pompe usée et l'enlever.

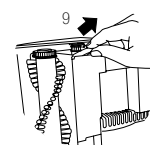
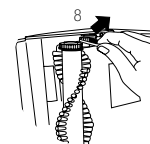
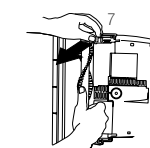
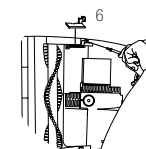
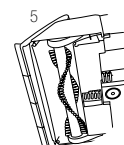
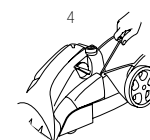
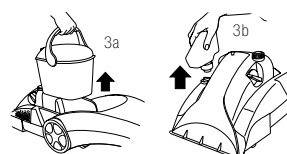
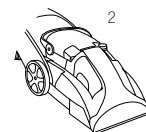

Installation de la courroie de rechange de la pompe

- 1.** L'appareil étant couché sur le côté, enrouler une extrémité de la courroie de rechange de la pompe autour de la poulie de pompe rouge et l'autre extrémité autour de l'arbre du moteur argent (voir l'illustration). Éviter de tordre la courroie de rechange de la pompe.

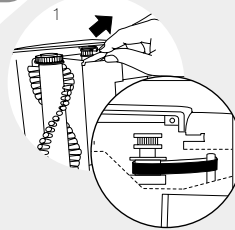

- 2.** Replacer la courroie de brosse crantée sur la poulie de pompe rouge et sur l'extrémité crantée de la brosse (voir l'illustration).

- 3.** Replacer la brosse dans la base de l'appareil.

- 4.** Placer le bras de brosse noir sur la brosse et le glisser dans la base de l'appareil. Le bras de brosse noir ainsi que la brosse devraient se replacer facilement (voir l'illustration.)

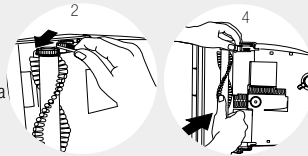

- 5.** Réinstaller la plaque d'arrêt rouge et la vis à tête *Phillips* (voir l'illustration).

- 6.** Avec les doigts, tourner délicatement la courroie de rechange de la pompe sur l'arbre du moteur argent. Si elle est correctement assemblée, la courroie de la pompe devrait tourner librement autour de l'arbre du moteur argent et de la poulie d'entraînement. La brosse devrait aussi tourner librement lorsque l'arbre du moteur argent tourne.

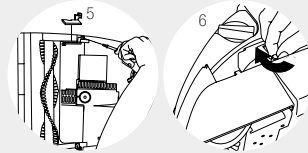

- 7.** Remettre l'appareil debout et replacer les réservoirs *Tank-in-Tank* et *SmartMix* ainsi que la porte d'accès à la courroie (voir l'illustration).

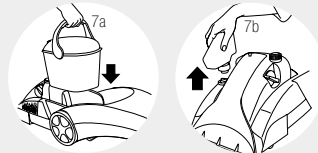

- 8.** **L'assemblage est maintenant terminé.** Pour toute question ou en cas de problème lors de l'assemblage de la courroie de rechange de la pompe, communiquer avec le Service aux clients de BISSELL au 1-800-263-2535.

AVERTISSEMENT :
 Pour réduire les risques d'incendie, de choc électrique ou de blessure, débrancher l'appareil de la prise de courant avant d'en faire l'entretien.

L'indicateur lumineux SmartTemp ne s'allume pas.

Causes	Solutions
L'interrupteur <i>SmartTemp</i> n'est pas en marche (ON).	Mettre l'interrupteur <i>SmartTemp</i> à Marche (ON).
L'interrupteur de l'appareil n'est pas en marche (ON).	Les deux interrupteurs doivent être à Marche (ON) pour activer l'indicateur lumineux <i>SmartTemp</i> .

Pulvérisation faible ou absence de pulvérisation

Causes	Solutions
La vessie peut être vide.	Remplir le réservoir avec de l'eau chaude du robinet.
La bouteille de solution <i>SmartMix</i> peut être vide.	Remplir avec la préparation de nettoyage améliorée BISSELL pour nettoyer ou avec de l'eau pour rincer, ou si on utilise l'applicateur de traitement <i>Scotchgard</i> .
Le filtre peut être bouché.	Nettoyer le filtre de l'indicateur de débit, page 17.
Les réservoirs peuvent ne pas être placés correctement dans l'appareil.	Mettre l'appareil en position Arrêt (OFF); retirer et replacer les réservoirs.
La pompe peut ne pas être amorcée.	Mettre l'appareil en position Arrêt (OFF). Après 1 minute, le remettre en marche (ON) et appuyer sur la détente.
La courroie de la pompe peut être brisée.	Mettre l'appareil en position Arrêt (OFF) et le débrancher de la prise de courant. Pour vérifier si la courroie de la pompe est brisée, utiliser un tournevis à lame plate. Introduire l'extrémité de la lame dans la fente inférieure de la porte d'accès à la courroie afin de dégager la languette inférieure. Si nécessaire, insérer l'extrémité de la lame dans la fente du haut pour dégager la languette supérieure. Examiner la courroie. Il est possible de voir la courroie de pompe enroulée autour de l'arbre du moteur. Si la courroie est brisée ou s'il n'y a pas de courroie, se reporter à la section intitulée Liste des pièces de rechange, page 23, avant d'appeler le service aux clients. Les instructions d'installation sont comprises avec la courroie de rechange.

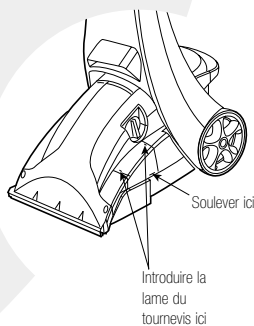

La brosse motorisée DirtLifter® ne tourne pas

La Brosse motorisée Dirtlifter ne tourne pas.

Cause	Solution
La courroie de la brosse ou la courroie de la pompe peut être brisée.	Mettre l'appareil en position Arrêt (<i>OFF</i>) et le débrancher de la prise de courant. Pour vérifier si la courroie de la brosse est brisée, utiliser un tournevis à lame plate. Introduire l'extrémité de la lame dans la fente inférieure de la porte d'accès à la courroie afin de dégager la languette inférieure. Si nécessaire, insérer l'extrémité de la lame dans la fente du haut pour dégager la languette supérieure. Examiner si la courroie est endommagée. Si elle est brisée, se reporter aux pages 18 et 19.

L'applicateur du traitement pour tapis ne pulvérise pas

Causes	Solutions
La bouteille n'est pas raccordée correctement à l'accessoire.	Suivre les instructions sur la cartouche, pour assurer un bon ajustement.
La détente de pulvérisation est bouchée avec de la solution.	Faire tremper l'applicateur dans l'eau chaude. Faire fonctionner la détente sans que la cartouche soit raccordée à l'applicateur pour purger toute solution résiduelle.
L'ajutage de l'applicateur est bloqué.	Faire tremper l'applicateur dans l'eau chaude. Faire fonctionner la détente sans que la cartouche soit raccordée à l'applicateur pour purger toute solution résiduelle.
Le cadran <i>SmartMix</i> n'est pas réglé à Rinçage à l'eau/Protection des tapis (<i>Water Rinse/Carpet Protector</i>).	Tourner le cadran au réglage approprié.
Le cadran <i>Ready Tools</i> n'est pas réglé à Accessoires (<i>Tools</i>).	Tourner le cadran au réglage Accessoires (<i>Tools</i>).

L'appareil n'aspire pas la solution de nettoyage

Causes	Solutions
Le cadran <i>ReadyTools</i> peut être placé au mauvais réglage pour la tâche en question.	Mettre le cadran <i>ReadyTools</i> à Accessoires (<i>Tools</i>), ou Prétraitement (<i>Pre Treat</i>) ou Nettoyage des planchers (<i>Floor Cleaning</i>).
La fenêtre de la buse peut être mal fixée.	Appuyer fermement sur le joint d'étanchéité oval noir qui se trouve au haut de la fenêtre afin de s'assurer que les deux onglets à l'arrière de la fenêtre de la buse sont enclenchés dans les encoches correspondantes du boîtier principal.
Le couvercle <i>Tank-in-Tank</i> n'est pas installé correctement.	Replacer le couvercle; se reporter à la section intitulée Fonctionnement.
Le réservoir <i>Tank-in-Tank</i> n'est pas assis correctement dans l'appareil.	Le réservoir <i>Tank-in-Tank</i> doit être assis correctement dans l'appareil pour fonctionner adéquatement; le retirer et le replacer dans l'appareil.
Les accessoires sont mal placés (accessoires à main seulement).	Ajuster l'angle; pousser dessus plus fortement.
Le réservoir <i>Tank-in-Tank</i> est plein.	Vider le réservoir <i>Tank-in-Tank</i> ; se reporter à la section intitulée Fonctionnement.

Service aux clients de BISSELL

Pour obtenir de plus amples renseignements sur les réparations ou sur les pièces de rechange, ou pour toute question sur la garantie, communiquer avec le

Service au clients de BISSELL
1-800-263-2535

Lundi au vendredi 8 h à 16 h 30 (HNE)

Ou, écrire à :

BISSELL Ltd.

Box 1003

Niagara Falls, Ont. L2E 6W2

À l'attention du Service aux clients

Ou, visiter le site Web : **www.bissell.com**

Ou, envoyer un courriel : **canada.custhelp@bissell.com**

Chaque fois qu'on communique avec BISSELL, garder le numéro de modèle de l'appareil à portée de la main.

Inscrire le numéro de modèle : _____

Inscrire la date d'achat de l'appareil : _____

REMARQUE : Conserver le reçu original. Celui-ci sert de preuve relativement à la date d'achat en cas de réclamation conformément à la garantie. Pour plus de détails, se reporter à la page 24 « À propos de la garantie ».

Ne pas retourner le produit au magasin.



© 2002 BISSELL HOMECARE Inc.
BISSELL Ltd.

Niagara Falls, Ont. L2E 6W2

Tous droits réservés. Imprimé aux É.-U.

Pièce n° 010-5844

Visiter le site Web : www.bissell.com

Scotchgard est une marque déposée de 3M

Pièces de rechange – ProHeat® Pro-Tech^{MC} de BISSELL

N°	N° de la pièce	Nom de la pièce
1*	210-9201	Buse pour petits espaces, 4"
2*	603-0910	Buse pour marches, 6"
3*	210-9148	Suceur pulvérisateur
4*	210-1197	Brosse TurboBrush®
5*	214-9131	Accessoire pour planchers
6*	014-9142	Tube pour prétraitement
7*	215-9155	Brosse pour taches tenaces
8	015-9043	Assemblage du réservoir (avec couvercle)
9	015-4439	Assemblage du couvercle du réservoir
10	015-9041	Fond du réservoir
11	210-1785	Bouteille SmartMix® (avec bouchon)
12	210-1795	Bouchon de bouteille SmartMix®
13	555-6503	Bouchon de l'indicateur de débit
14	210-6214	Joint torique de l'indicateur de débit
15	210-7635	Rotor de l'indicateur de débit
16	210-3510	Filtre de l'indicateur de débit
17	210-4052	Joint d'étanchéité de la fenêtre
18	214-9865	Fenêtre et joint d'étanchéité de l'ajutage à plancher
19	215-0628	Courroie de rechange – pompe (avec instructions)
20	015-0621	Courroie de rechange – brosse (avec instructions)
21	213-3501	Filtre à charpie
22	0464	Cartouche de protection Scotchgard ^{MC}
23	015-2152	Applicateur

* La quantité de pièces comprises varie selon les modèles.

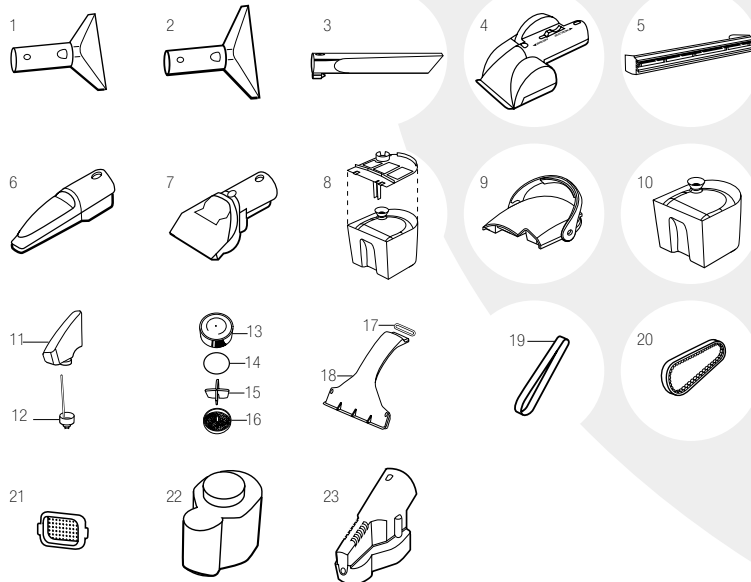

À PROPOS de la Garantie

Pour plus de renseignements sur la présente garantie et sur ce qu'elle peut couvrir, communiquer avec le service aux clients de BISSELL par courriel, par téléphone ou par la poste à l'adresse indiquée plus bas.

Garantie limitée de un an

Sous réserve des *DÉROGATIONS ET EXCLUSIONS indiquées ci-dessous et dès la réception du produit, BISSELL Ltd. réparera ou remplacera (par des produits ou des composants neufs ou reconstruits) à son gré, gratuitement, pendant un an à partir de la date d'achat, toute pièce défectueuse ou qui ne fonctionne pas correctement. La garantie ne s'applique qu'au premier acheteur.

Se reporter à la section ci-dessous intitulée « Pour tout service relatif à un produit BISSELL ».

La présente garantie s'applique au produit qui est utilisé à des fins personnelles et non commerciales ou locatives. La présente garantie ne couvre pas les composants remplacés lors de l'entretien courant, comme les filtres, les sacs, les courroies ou les brosses. Les dommages ou les défauts qui résultent de la négligence ou de l'abus ne sont pas couverts.

Pour tout service relatif à un produit BISSELL :

Appeler le service aux clients de BISSELL au numéro indiqué ci-dessous ou visiter le site www.bissell.com afin de localiser le centre de service autorisé BISSELL le plus près. Si aucun centre de service autorisé BISSELL ne se trouve dans les environs, communiquer avec un représentant BISSELL au site canada.custhelp@bissell.com ou composer le numéro de téléphone ci-dessous. BISSELL donnera au demandeur un numéro d'autorisation de retour ainsi qu'une étiquette-adresse prépayée pour retourner à BISSELL un appareil qui doit être réparé conformément à la garantie.

- L'appareil doit être retourné avec une photocopie de la preuve d'achat. (Le reçu de vente daté sert de garantie – ne pas envoyer l'original.) Pour de plus amples renseignements relativement aux réparations ou aux pièces de rechange, ou pour toutes questions sur la garantie, envoyer un courriel à canada.custhelp@bissell.com

ou appeler :

Service aux clients de BISSELL

1-800-263-2535
Lundi - vendredi
8 h - 16 h 30 (HNE)

ou écrire à :

BISSELL Ltd.

À l'attention du service aux clients,
Box 1003,
Niagara Falls, Ontario, L2E 6W2

*DÉROGATIONS ET EXCLUSIONS DES CONDITIONS DE LA GARANTIE **LIMITÉE**.

BISSELL LTD. N'EST PAS RESPONSABLE DES DOMMAGES ACCESSOIRES OU INDIRECTS QUI POURRAIENT SURVENIR SUITE À L'UTILISATION DU PRODUIT. LA RESPONSABILITÉ DE BISSELL NE DÉPASSERA PAS LE PRIX D'ACHAT DU PRODUIT.

LA PRÉSENTE GARANTIE EST EXCLUSIVE ET REMPLACE TOUTE AUTRE GARANTIE, ORALE OU ÉCRITE. TOUTES LES GARANTIES IMPLICITES QUI POURRAIENT RÉSULTER DE L'APPLICATION D'UNE LOI, Y COMPRIS LES GARANTIES IMPLICITES DE QUALITÉ MARCHANDE ET DE PERTINENCE POUR UN USAGE PARTICULIER, SONT LIMITÉES À UNE DURÉE DE UN AN À PARTIR DE LA DATE D'ACHAT, TEL QUE DÉCRIT CI-DESSUS.